

# Handantrieb, Hub 120 mm mit Verriegelung, ohne Anzeigeschild

Artikelnummer B0420-01

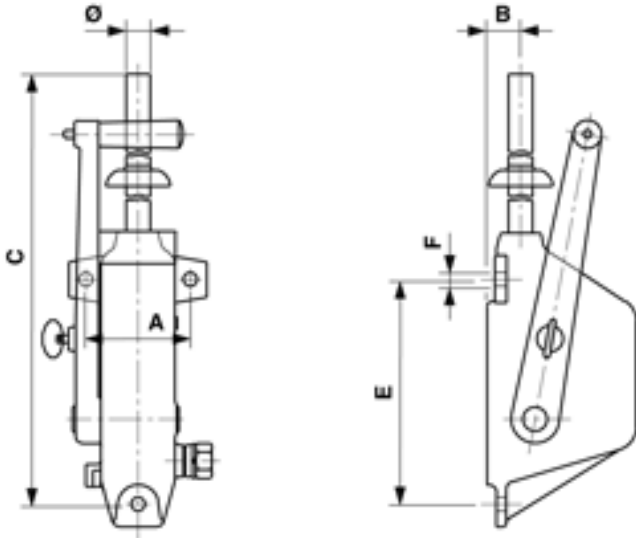

## Abmessungen

Ø: 30 mm  
B: 30 mm  
A: 130 mm  
C: 1360 mm  
E: 280 mm  
F: 17 mm

## Material und Gewicht

Gewicht: 20.500 kg  
Material: St fverz

## Bemerkungen

- Für Trennschalter Duplex 3.6 kV  
Für Klapptrenner Alpha 36 kV
- Bei der Bestellung die gewünschte Verriegelungsform angeben
- Verriegelungsformen siehe unter Zuberhör
- Anzeigeschild Deutsch Artikel-Nr. D1196-01 (separat bestellen)
- Anzeigeschild Französisch Artikel-Nr. D1196-02 (separat bestellen)