

# Handantrieb, Hub 75/120 mm ohne Anzeigeschild

Artikelnummer B1179-01

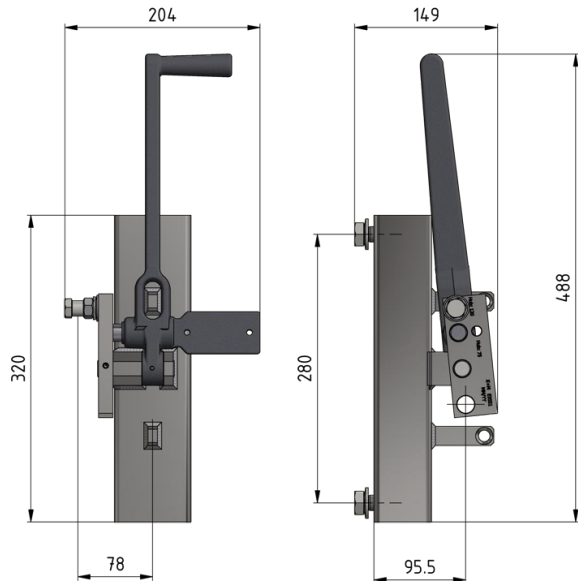
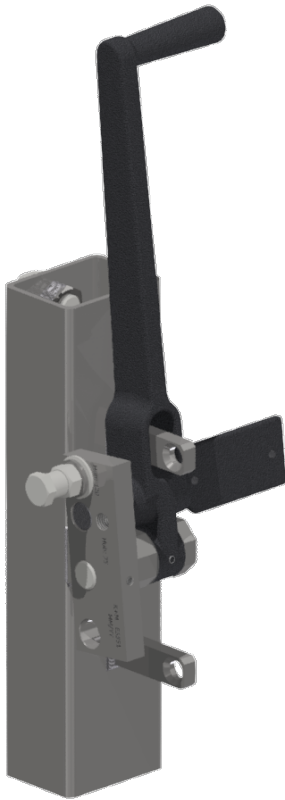

## Abmessungen

B: 95.5 mm

C: 280 mm

Ø: M16

A: 78 mm

## Material und Gewicht

Gewicht: 5.750 kg

Material: St fverz

## Bemerkungen

- Für Trennschalter Duplex 3.6 kV
- Für Trenn- und Umschalter Hörner 3.0 kV
- Anzeigeschild Deutsch Artikel-Nr. D1196-01 (separat bestellen)
- Anzeigeschild Französisch Artikel-Nr. D1196-02 (separat bestellen)
- Schalter in beiden Stellungen mit Vorhängeschloss abschliessbar