

Streckentrenner TB 750 V DC mit Diode Pluspol

Artikelnummer B1312-01

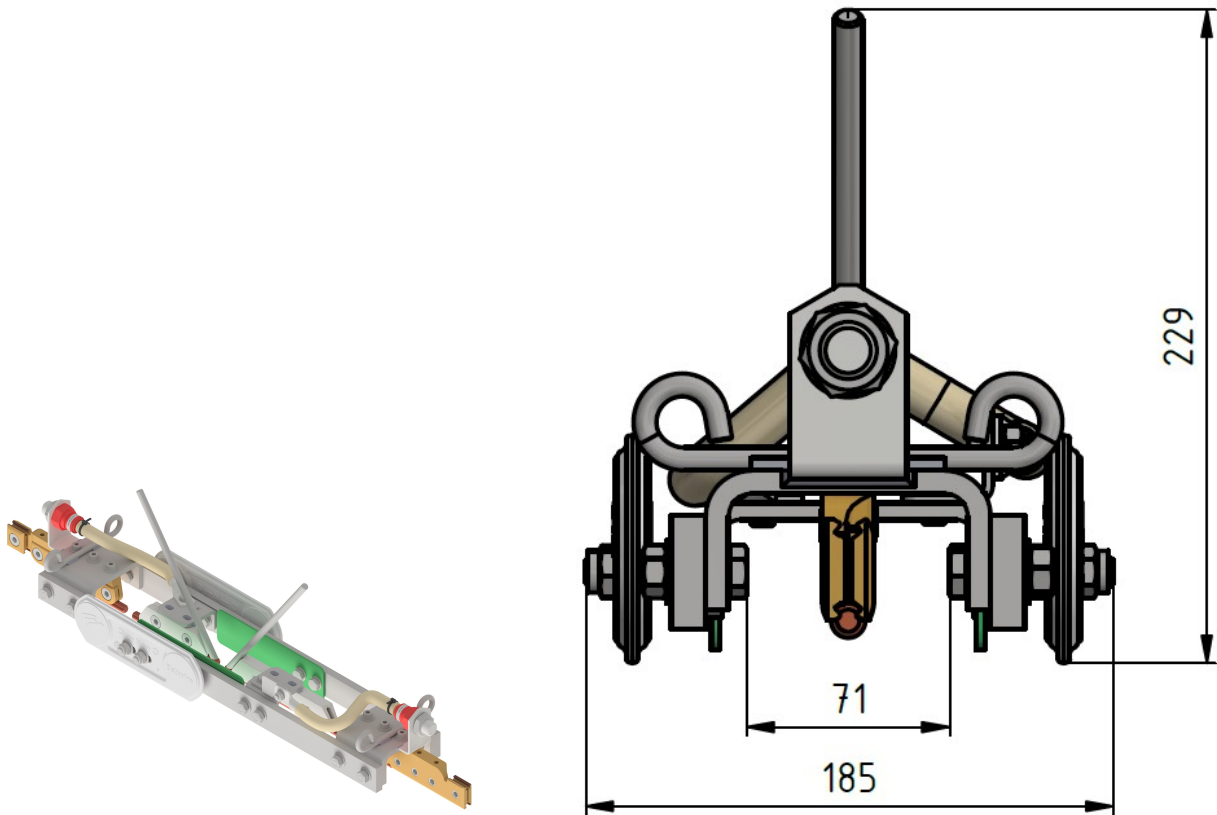

Abmessungen

Länge: 880 mm
Breite: 165 mm
Höhe: 231 mm
Länge zwischen Fahrdrabt: 595 mm
Breite der Aufhängung über ösen: 116 mm
Länge der Aufhängung über ösen: 600 mm

Material und Gewicht

Material: INOX / GFK / PA / BZ / ST tzn
Gewicht: 12.5 kg

Lasten

Betriebslast: 20 kN
Bruchlast: 50 kN

Angewandte Normen

EN 60383-1: 1996
DIN EN 61109: 2006
EN 50124-1: 2001/A2: 2005
EN 50119: 2009/A1: 2013

Funktion

Zur elektrischen Trennung von aufeinanderfolgenden Fahrleitungssektoren. Durch die Schutzstrecke und unter Beachtung der max. Breite der Stromabnehmerpalette, werden beide Sektoren nicht überbrückt. Ein Fahrstrom wird mithilfe gegensinniger Dioden aber auch im Bereich der Schutzstrecke vom Unterwerk mit der höheren Speisespannung geliefert.

Spezifikation

Querschnitt Fahrdraht: 100 - 120mm²
Kerbbreite: 5.6 mm
Kriechstrecke: 470 mm
Funkenhornabstand: 15 mm
Geschwindigkeit: 90 km/h
Betriebsspannung: 750 V DC

Bemerkungen

-Für Rillenfahrdraht mit Querschnitt 100
-120mm²
-Bauform AC nach DIN EN 50149, Rillenkerbbreite
5.6mm
-Bauform BF auf Anfrage