

Lappen, mit Gewinde M16

Artikelnummer D2357-01

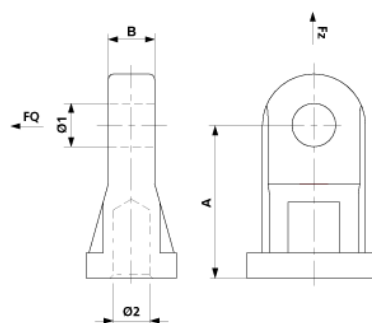

Abmessungen

A: 60 mm
Ø2: M16
B: 18 mm
Ø1: 17 mm

Material und Gewicht

Gewicht: 0.160 kg
Material: Alu

Lasten

Bruchlast F zug: 38 kN
Bruchlast F quer: 18 kN

Spezifikation

Gewindetiefe: 18 mm

Bemerkungen

- Anwendung: Multifunktional für diverse ARCAS-Artikel