

Aufhängung Erdseil an Breitflanschmaste, HEB 180-240 für Erdseil 50-150 mm²

Artikelnummer D2479-01

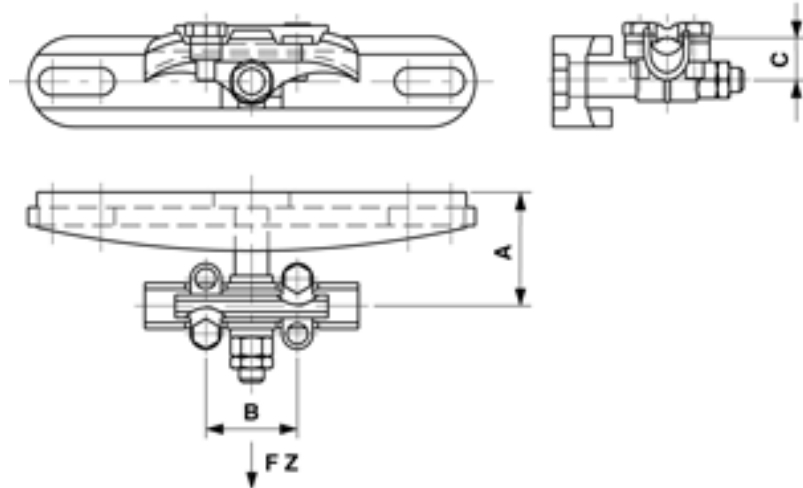

Abmessungen

C: 28 mm

B: 60 mm

A: 75 mm

Material und Gewicht

Gewicht: 1.700 kg

Material: Alu/St Inox/Bz

Lasten

Bruchlast F: 20 kN

Bemerkungen

- Seildurchmesser max. 15.9 mm
- Befestigungsbügel $\varnothing = 16$ mm Artikel-Nr. E0888-... (1 Stk.)(separat bestellen)