

Fahrleitungsbrücke elektrisch STB nach MRL, mit Steuerbox, Ausführung rechts, Antriebsspannung 24 V DC

Artikelnummer B1182-24

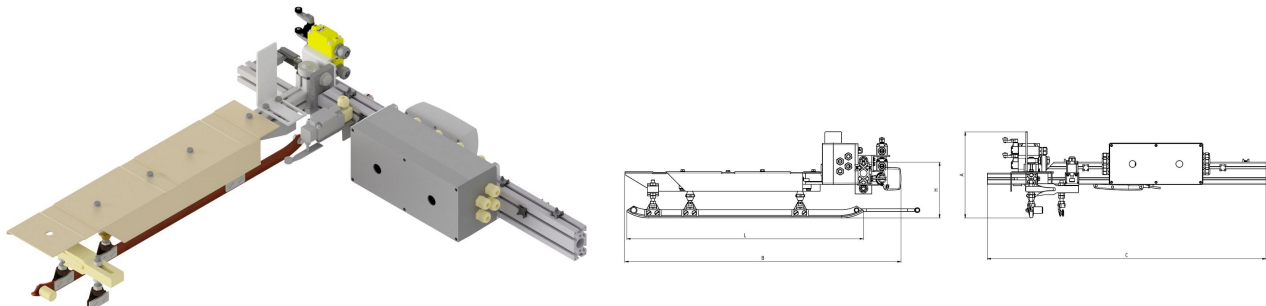

Abmessungen

A: 312 mm

B: 1000 mm

C: 1013 mm

L: 860 mm

H: 202 mm

Material und Gewicht

Gewicht: 16,2 kg

Material: Al, Stahl, Cu, GFK, PA6

Funktion

- Zur Überbrückung der Fahrleitung durch ein

Schiebetor bei Strassenbahn-Depots

- Schwenkbar, Antrieb elektrisch

- Keine Streckentrennung, konstante Stromzufuhr zur Strassenbahn

Spezifikation

Betriebsspannung: max. 1500 V DC

Geschwindigkeit: max. 20 km/h

Bemerkungen

- Mit Steuerbox

- Für Vertikal- und Horizontaltore

- Mit mechanischen Endschaltern nach Maschinenrichtlinie zur Signalisierung durch Signalanlagen