

Isolateur de section TB 750 V C.C. avec diode pôle négatif

Référence B1312-02

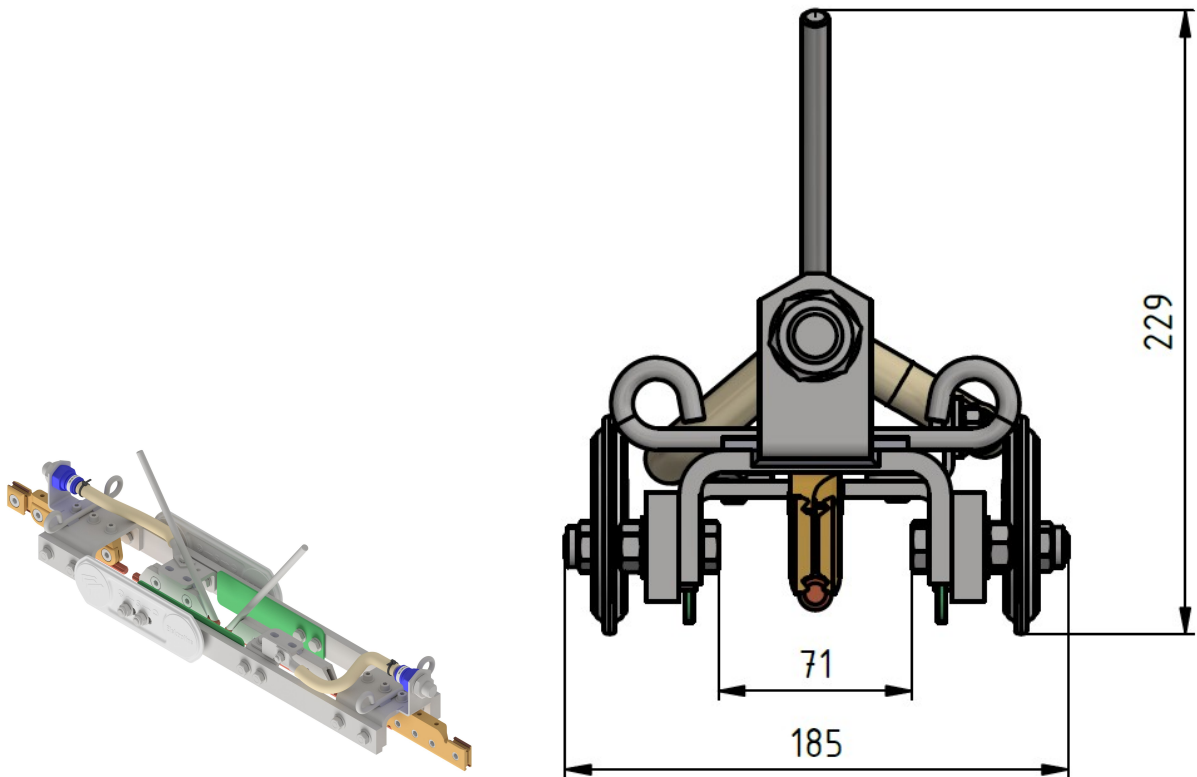

Dimension

longueur: 880 mm
largeur: 165 mm
hauteur: 231 mm
longueur entre fil de contact: 595 mm
largeur de la suspension au-dessus de l'œillet de suspension.: 116 mm
longueur de la suspension au-dessus de l'œillet de suspension: 600 mm

Matériel et poids

matériel: INOX / GFK / PA / BZ / ST tzn
poids: 12.5 kg

Charges

charge en service: 20 kN
charge de rupture: 50 kN

Normes appliquées

EN 60383-1: 1996
EN 50124-1: 2001/A2: 2005
EN 50119: 2009/A1: 2013

Fonction

Pour la séparation électrique de secteurs de ligne de contact successifs. Grâce à la section de protection et sous réserve de respecter la largeur maximale de la palette du pantographe, les deux secteurs ne sont pontés à aucun moment. Un courant de traction est délivré à l'aide de diodes en montage tête-bêche, mais aussi par la sous-station avec la tension d'alimentation la plus élevée dans la zone de la section de protection

Spécification

section du fil de contact: 100 - 120mm²

largeur d'encoche du fil de contact: 5.6 mm
ligne de fuite: 470 mm
distance de corne de pare-étinelles: 15 mm
vitesse: 90 km/h

tension de fonctionnement: 750 V DC

Remarques

- pour fil de contact rainuré 100 et 107 mm²