

# KUMAK CONSOLE POUR VOIES MULTIPLES À MONTAGE OPTIMISÉ DOTÉE D'UN DISPOSITIF DE VERROUILLAGE RAPIDE À CALES

Référence 502029

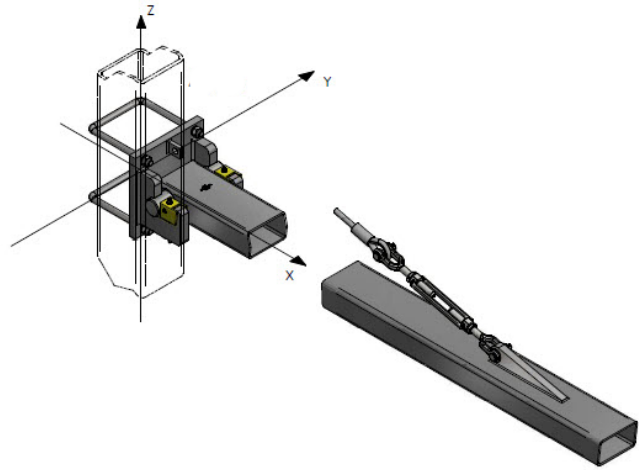

## Dimension

Longueur de console : 5.0–15.0 m

## Spécification

Profil de console RRW: 240x150x(X) mm

Portée au dessus des voies jusqu'à 17m env.

Types de poteaux compatibles :

- RRW 250x250x16 mm
- RRW 300x300x16 mm
- RRW 350x350x16 mm

Charge utile admissible : 1.5 kN/m' avec une charge ponctuelle de  $Q_k$  : 2 kN (pour une longueur de base de 13 m)

Moment de liaison horizontal admissible :  $M_{z,k}$  : 40.0 kNm

## Remarques

weitere Spezifikationen auf Anfrage

## Downloads

<https://www.kummlermatter.ch/fr/offres/downloads>